

  
**HYUNDAI** | NEW THINKING.  
NEW POSSIBILITIES.

# H350









## HYUNDAI H350. ΠΟΝΎ ΗΡΆČ ΠΑ ΤΡΗΥ ΛΕΗΚΎČΗ ΥŽΙΤΚΟΝΎČΗ VOZIDEL

H350 přináší svěží vítr do segmentu lehkých užitkových vozidel. Všechny tři nabízené karosářské varianty - skříňová verze (van), podvozek s kabinou a minibus - sdílejí nejmodernější konstrukci podvozku a skelet karoserie s mimořádnou tuhostí. Kvalita a know-how značky Hyundai jsou zárukou dlouhé životnosti a příkladného komfortu. Miliony kilometrů nejnáročnějších testů potvrdily, že si H350 poradí i s nejhoršími možnými klimatickými podmínkami. Díky svému elegantnímu a funkčnímu designu, který vzbuzuje důvěru, je na silnici nepřehlédnutelný. Disponuje výkonem a kvalitou pro jakoukoli výzvu. To je skvělá zpráva pro Vaše podnikání.





# VÝJIMEČNÝ, OSOBITÝ A MODERNÍ DESIGN S NEJMODERNĚJŠÍ ESTETIKOU ZNAČKY HYUNDAI

Vnější design modelu H350 přebírá moderní estetické řešení vozidel Hyundai, díky němuž je konzistentní se sofistikovaným stylem značky Hyundai.

H350 má šestiúhelníkovou masku chladiče, zatímco elegantní světlomety obepínají před nového vozu a na přání se dodávají s projekční technikou a LED světly pro denní svícení. Zrcátka s integrovanými LED ukazateli směru zvyšují viditelnost pro ostatní účastníky silničního provozu a boční stěny vozidla jsou chráněny odolnými plastovými panely. LED osvětlení přispívá k elegantnímu vzhledu a celkové energetické hospodárnosti vozidla.



Šestiúhelníková maska chladiče



LED světla pro denní svícení  
a projektorové světlomety



LED ukazatele směru na vnějších  
zpětných zrcátkách



Zadní sdružené svítlny





# SKVĚLÉ MÍSTO PRO PRÁCI, ERGONOMIE ZVYŠUJÍCÍ EFEKTIVITU

H350 se podobá osobnímu vozu také z hlediska prostoru a výhledu z vozu. V interiéru s největším prostorem pro hlavu a nohy ve své třídě naleznou pohodlí i nejurostlejší osoby.

Precizní ergonomické řešení přístrojové desky vytváří předpoklady pro snadné a bezpečné ovládání. Přimo v prostoru řidiče dochází k důslednému spojení komfortu a bezpečnosti. Ovládání audiosystému a informačního displeje je v dosahu prstů na multifunkčním volantu.

## 8" barevný dotykový displej

Přehledný a dobře čitelný displej, vstupy USB a AUX, Bluetooth handsfree i navigační systém s 3D mapami, přehrávač MP3, přehrávač videí, digitální rádio DAB (Digital Audio Broadcast) a systém RDS (Radio Data System). Zobrazuje také záběry ze zadní parkovací kamery, je-li ve výbavě vozidla.



4,2" barevný displej TFT LCD



## Multifunkční volant

Volant je nastavitelný výškově a podélně, zatímco dálkové ovládání systémů zvyšuje jistotu řidiče za volantem.



## Centrální zamykání s dálkovým ovládáním

Vysoce zabezpečené dálkové zamykání modelu H350. Klíček s dálkovým ovládáním zamkne nebo odemkne dveře a aktivuje alarm.

# KULTIVOVANÝ KOMFORT PRO ŘIDIČE A CESTUJÍCÍ

Důmyslné uspořádání interiéru vytváří „mobilní kancelář“, která řidiči usnadňuje plnění každodenních úkolů. K maximální praktičnosti přispívá až 25 odkládacích schránek po celém interiéru a tři elektrické zásuvky ve standardní výbavě, která překonává obvyklá očekávání v této třídě.

H350 s velkorysou šířkou interiéru 1582 mm může být vybaven dvěma nebo třemi sedadly. Ve třímístné verzi vznikne sklopením opěradla prostředního sedadla pracovní plocha se dvěma držáky pro nápoje.



Odkládací schránka s 12V elektrickou zásuvkou



Chlazená odkládací schránka



Držáky nápojů



Praktická stropní přihrádka



Schránka pod sedadlem spolujezdce



## Optimalizované sedadlo řidiče

Sedadlo řidiče bylo důkladně optimalizováno, aby si každý řidič mohl nastavit nejvhodnější polohu pro ideální pracovní podmínky.



Konzola z opěradla prostředního sedadla











H350





## KOMFORTNÍ JÍZDA, STABILNÍ A ZÁROVEŇ DYNAMICKÉ JÍZDNÍ VLASTNOSTI

Vyspělá konstrukce modelu H350 zaručuje komfortní jízdu, precizní ovladatelnost a vynikající jízdní dynamiku s pohotovými reakcemi. Horizontální listové pružiny a jejich charakteristika byly optimalizovány z hlediska působení bočních sil, což potlačuje naklánění karoserie při průjezdu zatáčkou a vylepšuje celkovou ovladatelnost. Zadní listové pružiny mají nejširší rozpětí ve své třídě. Výsledkem je nízká výška podlahy nákladového prostoru nad zemí usnadňující nakládání při zachování schopnosti přepravovat těžký náklad bez výrazného vlivu na světlou výšku.





# OPTIMALIZOVANÉ PROVOZNÍ VLASTNOSTI A SPOTŘEBA PALIVA

H350 je poháněn vznětovým motorem Hyundai 2.5 CRDi, který je uložen vpředu podélně a pohání zadní kola prostřednictvím šestistupňové mechanické převodovky.

Motor CRDi je pro model H350 nabízen ve dvou výkonových variantách s nejvyšším výkonem 110 kW/150 k, resp. 125 kW/170 k a maximálním točivým momentem 373 Nm, resp. 422 Nm. Obě verze poskytují maximum točivého momentu v nejvíce využívaném pásmu otáček od 1500 do 2500 min<sup>-1</sup>.

Poháněcí ústrojí bylo pečlivě konstruováno a naladěno tak, aby byla zajištěna maximální hnací síla i při plně naloženém vozidle v široké škále provozních podmínek. Odstupňování šestistupňové mechanické převodovky se snadným řazením umožňuje plně využívat dostupný točivý moment motoru při zachování nejvyššího jízdního komfortu pro cestující.



## Vznětový motor 2.5 CRDi

Kultivovaný, tichý a hospodárny motor nabízí řidiči maximum využitelného točivého momentu.

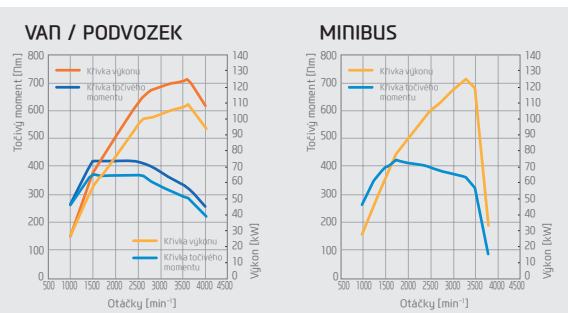

- Standardní verze EURO 5 110 kW (150 k) / 373 Nm
- Výkonnější verze EURO 6 125 kW (170 k) / 422 Nm
- Výkonnější verze EURO 5 125 kW (170 k) / 422 Nm

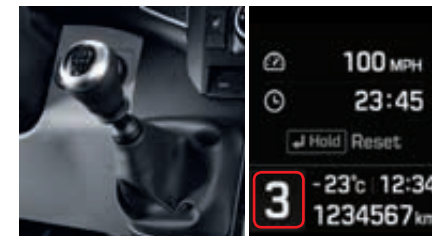

## Šestistupňová převodovka a ukazatel řazení GSI (Gear Shift Indicator)

GSI navrhuje optimální okamžik řazení pro nižší spotřebu paliva.



## Systém ISG (Idle Stop and Go)

Hospodárny systém automaticky vypne motor stojícího vozu a při potřebě rozjezdu v popojíždějící koloně ho opět během zlomku sekundy spustí.

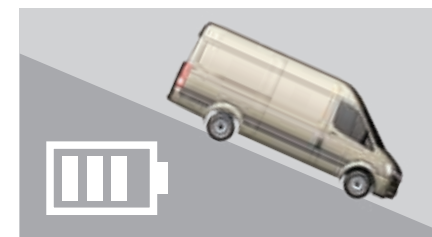

## Vyspělé řízení nabíjení akumulátoru ABMS (Advanced Battery Management System)

ABMS v maximální míře rekuperuje kinetickou energii, aby bylo za všech okolností zajištěno dostatečné nabití akumulátoru při snížené spotřebě energie.

# SOFISTIKOVANÉ BEZPEČNOSTNÍ PRVKY A VELMI ODOLNÝ SKELET KAROSERIE

Pro model H350 je k dispozici řada vyspělých prvků aktivní a pasivní bezpečnosti, které zaručí nejvyšší úroveň ochrany řidiče a cestujících.

System řízení jízdní dynamiky VDC (Vehicle Dynamic Control) kombinuje technicky vyspělé automatické asistenční funkce z oblasti aktivní bezpečnosti. Funkce ochrany proti převrácení minimalizuje riziko převrácení, řízení brzdného momentu motoru zabraňuje zablokování zadních kol při brzdění motorem, hydraulický brzdový asistent rychle aktivuje brzdy a signalizace brzdění v nouzové situaci upozorňuje řidiče jedoucí vzadu. K dispozici je také asistent pro jízdu v jízdním pruhu a asistent pro rozjezd do kopce, který zabraňuje nežádoucímu zpětnému pohybu vozidla.



Čelní airbagy pro řidiče a spolujezdce



Kotoučové brzdy na všech kolech

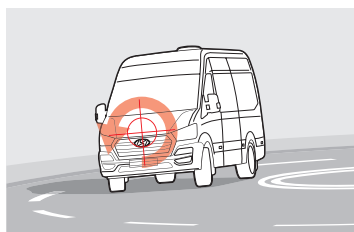

Funkce ochrany proti převrácení ROM (Roll Over Mitigation)

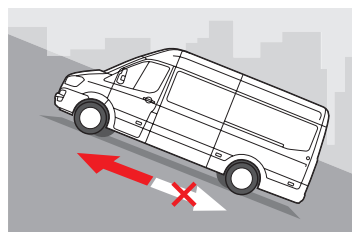

Asistent pro rozjezd do kopce HSA (Hill Start Assist)

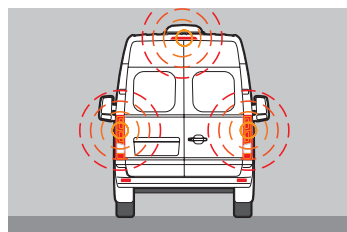

Funkce varovných světel při nouzovém brzdění ESS (Emergency Stop Signal)

## Velmi odolný rám

Pro optimální ochranu cestujících a nákladu je 75 % skeletu karoserie vyrobeno z vysokopevnostní oceli. Korozivzdorná ocel je použita v 98 % skeletu karoserie, který je kompletně galvanizován před procesem nanášení laku, aby se zvýšila ochrana proti korozi a prorezivění.

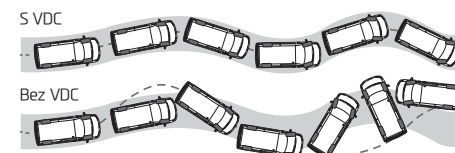

## System řízení jízdní dynamiky VDC (Vehicle Dynamic Control)

Stabilizační systém VDC udržuje vůz v požadovaném směru jízdy individuální aktivací příslušných brzd v kombinaci s ostatními elektronickými asistenčními systémy.







**Varovný systém vyjetí vozu z jízdního pruhu LDWS  
(Lane Departure Warning System)**

Tento nejmodernější bezpečnostní systém používá kameru za čelním sklem k průběžnému sledování jízdního pruhu. Pokud není opuštění jízdního pruhu doprovázeno zapnutým ukazatelem směru, upozorní LDWS řidiče, aby zjednal nápravu.





Parkovací senzory vpředu a vzadu PAS (Park Assist System)



# CHYTRÁ TECHNIKA OPTIMALIZUJE KOMFORT, KONEKTIVITU I HOSPODÁRNOST

Vzhledem k tomu, že kvůli dopravním kolonám trávíme ve svých vozidlech více a více času, ocení každý přínos chytré techniky, která usnadňuje každodenní řízení. H350 je proto vybaven chytrými systémy, které pomáhají řidiči za špatného počasí, na dálnici, v městských ulicích nebo při parkování ve stísněném prostoru.

Příkladem chytré techniky je uživatelsky přívětivý tempomat se snadno čitelným displejem na přístrojové desce, který zobrazuje aktuální rychlost jízdy vozidla, dále zadní kamera, parkovací senzory a dešťový senzor, který ovládá stěrače čelního skla.



## Tempomat

Tempomat usnadňuje řízení a chrání řidiče před pokutami.



## Bluetooth Handsfree

Užijte si bezdrátovou konektivitu mezi mobilním telefonem s Bluetooth a multimediálním systémem modelu H350. Telefonování v režimu handsfree usnadňuje vestavěný mikrofon.



## Elektrochromické vnitřní zpětné zrcátko s displejem zadní kamery

Verze pro přepravu osob může být vybavena elektrochromickým vnitřním zpětným zrcátkem, které se automaticky ztmaví, čímž zabrání oslňování řidiče světlem od vzadu jedoucích vozidel.



## Zadní kamera

Panoramatický obraz s úhlem záběru 135° ze zadní kamery snižuje namáhání krku řidiče a minimalizuje riziko poškození vozidla při couvání a parkování.

# H350 PŘEPRAVÍ VŠE, CO VAŠE PODNIKÁNÍ POTŘEBUJE. H350 MÁ KAPACITU PRO VAŠI DOPRAVU

At' potřebujete přepravit cokoli kamkoli, na H350 se můžete spolehnout. Prostudujte velkorysé rozměry nákladového prostoru modelu H350 a uvidíte, proč H350 vyčnívá nad svými konkurenty.

Nejvyšší úroveň všestrannosti a praktičnosti dokládá 14 kotevních bodů pro maximální stabilitu nákladu, 12V elektrická zásuvka vzadu a osvětlení u zadních a bočních dveří.

Nákladový prostor o objemu 12,9 m<sup>3</sup> můžete využít k jakémukoli účelu i díky pravidelnému tvaru. H350 je dokonalým řešením pro jakékoli potřeby.













# VELKORYSÝ NÁKLADOVÝ PROSTOR A VŠESTRANNÁ VYUŽITELNOST

Všechny karosářské verze modelu H350 se mohou pochlubit efektivním využitím obestavěného prostoru a nákladovým prostorem, který překonává konkurenci. Model s dlouhým rozvorem přepraví pět europalet díky nákladovému prostoru s délkou 3665 mm a objemem 12,9 m<sup>3</sup>, který je největší ve své třídě. Model s krátkým rozvorem pojme čtyři europalety a má objem nákladového prostoru 10,5 m<sup>3</sup>.

Nakládání i vykládání modelu H350 je snadná práce díky nízké výšce podlahy nad vozovkou. Podběhy zadních kol jen minimálně zasahují do nákladového prostoru, který tak nabízí maximální objem i široké možnosti využití.

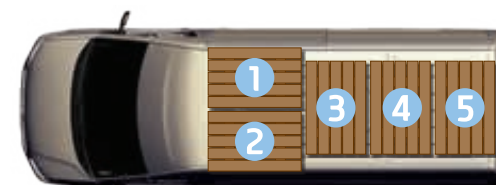

Dlouhý rozvor (5 europalet)



Krátký rozvor (4 europalety)

## Připraven na jakoukoli myslitelnou práci



Horní odkládací prostor



Dvě kolejnice v podlaze pro zajištění nákladu



Kryty bočních stěn (dřevovláknitá deska)



Osvětlení nákladového prostoru



14 kotevnicích bodů



Zadní pomocný schůdek



## PODVOZEK S KABINOU PŘEDSTAVUJE SOLIDNÍ ZÁKLAD PRO NÁSTAVBY

Podvozek je dokonalým základem vozidel pro podnikání díky své mimořádné odolnosti. H350 poskytuje základ pro nejrůznější způsoby využití.

Konstrukce rámu podvozku zaručuje pevnou a odolnou platformu pro nejrůznější individualizované nástavby a výrobu specializovaných vozidel.













# COKOLI CHCETE. JE VYBAVEN VŠÍM, CO POTŘEBUJETE

H350 dojede kamkoli i v těch nejnáročnějších podmínkách. Na výběr máte krátký nebo dlouhý rozvor (3435 mm nebo 3670 mm) pro rozmanité způsoby využití. Nabídka zahrnuje rovněž široká sklopná zrcátka pro maximální využití velkorysé šířky.

Na přání dodávaný pohon přídatných zařízení usnadňuje snadnou montáž a provoz sekundárních strojů.

## Jízda s přívěsem

Díky nejvyšší přípustné hmotnosti přívěsu 3 tuny, která je nejlepší ve své třídě, činí celková užitečná hmotnost soupravy až 4,5 tuny. To znamená, že přepravíte téměř každý náklad.



## Široká zrcátka

Široké nástavby jsou vybaveny zrcátky s mimořádně dlouhými rameny pro vynikající výhled dozadu.



## Odpružení zadní nápravy

Zadní listové pružiny byly optimalizovány pro podmínky náročného provozu a požadavky speciálních nástaveb.



## Robustní konstrukce pro speciální nástavby

H350 jako podvozek s kabinou a valníkovou plochou nebo sklápěč splní jakékoli požadavky při Vašem podnikání a přesvědčí i maximální hospodárností, minimálními prostoji a celkovou všestranností.







## NEJLEPŠÍ ZPŮSOB PŘEPRAVY OSOB

Cestující zažijí v modelu H350 dosud nevidaný pocit prostoru. Kromě toho bude každá jízda ještě komfortnější díky odkládacím prostorům pod stropem, osobním bodovým svítidlům a výdechům ventilační soustavy. H350 nabízí cestujícím rovněž pozoruhodnou úroveň bezpečnosti a kvality pro nevšední cestování.







# NEJVYŠŠÍ ÚROVEŇ KOMFORTU NA SILNICI

Kultivovaný vnitřní design odráží nejnovější stylistické trendy a vytváří pro cestující elegantní a prvotřídní prostředí.

Stropní svítidla LED nabízejí precizní osvětlení, zatímco posuvné boční dveře nebo dveře vpředu na straně spolujezdce usnadňují nastupování díky integrovanému schůdku společně s vhodným rozmístěním madel. K dispozici je dokonce sofistikovaný audiosystém s 8 reproduktory, který zajišťuje čistý zvuk pro cestující na všech sedadlech. Příjemné klima v interiéru navodí speciálně vyvinutá klimatizace a boční okna s odvětráváním.

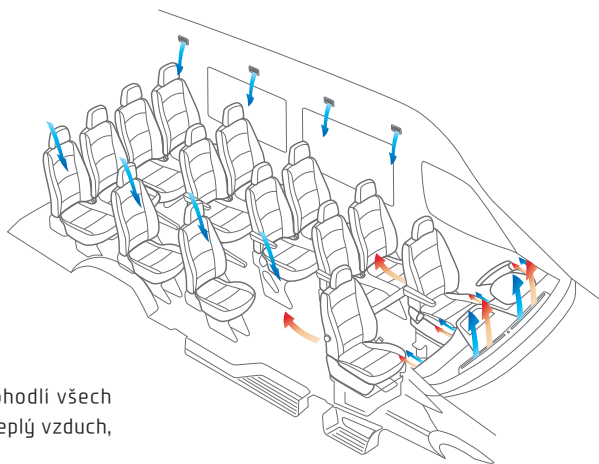

## Klimatizace

Nejmodernější klimatizační a ventilační soustava dbá na pohodlí všech cestujících modelu H350. Z výdechů v podlaze může proudit teplý vzduch, zatímco stropní výdechy přivedou svěží a chladný vzduch.



Elektricky ovládaný schůdek posuvných bočních dveří



Osvětlení LED v prostoru pro cestující



Bodové svítliny pro cestující

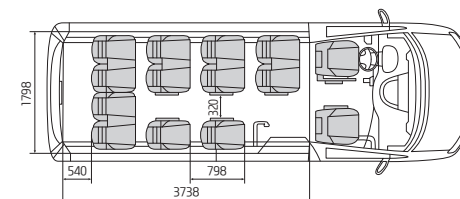

Přední a posuvné boční dveře

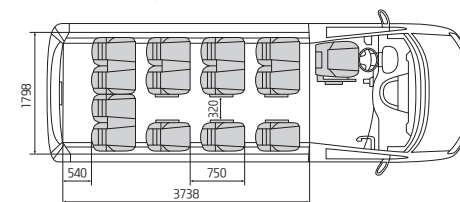

Uspořádání s předními dveřmi

## Největší zavazadlový prostor ve své třídě

Zavazadlový prostor s délkou 540 mm a šířkou 1798 mm bez problémů pojme i skutečně velké množství zavazadel.



## VÍCE H350



### LED světla denního svícení a projektorové světlomety

Tyto světlomety s moderním vzhledem poskytují více světla tam, kde je zapotřebí, a potvrzují příslušnost ke značce Hyundai.



### Reflektorové světlomety

Světlomety s víceohniskovými reflektory patří ke standardní výbavě vozidla a vynikají mimořádně nízkou spotřebou energie.



### Mlhové světlomety

Mlhové světlomety jsou zapuštěny do předního nárazníku a zvyšují úroveň bezpečnosti.



### Schůdek v předním nárazníku

Díky schůdku v předním nárazníku snadno dosáhnete na čelní sklo při čištění a rychleji zvládnete činnosti při rutinní údržbě.



### Vyhřívání skla pod stěrači

Topný prvek zapuštěný do spodní části skla čelního okna rozmrazí led a uvolní přimrzlé stěrače.



### Vyhřívání vnější zpětná zrcátka

K dispozici je funkce vyhřívání pro horní i spodní část vnějších zpětných zrcátek.

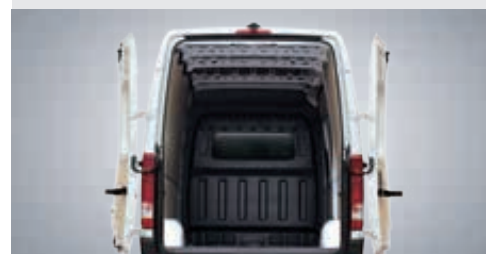

### Zadní dveře s úhlem otvírání 270°

Zadní dveře verze s délkou 6,2 m lze na přání otevřít do úhlu až 270°. V otevřeném stavu se bezpečně přichytí k bočním stěnám, aby nedošlo ke škodě způsobené větrem při nakládání nebo vykládání.



### LED brzdové světlo a zadní kamera

Kamera umístěná na střeše poskytuje maximální viditelnost a zvyšuje bezpečnost.



### Větrací boční okna

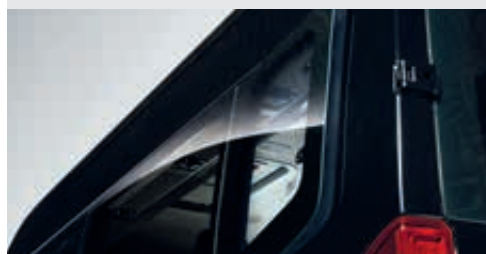

### Výklopné sklo zadního bočního okna



### 16" kola z lehké slitiny



### 16" ocelová kola





#### Audiosystém E800

- 3,8" monochromatický displej LCD
- přehrávač CD/MP3 + handsfree Bluetooth
- digitální rádio DAB (Digital Audio Broadcast)
- vstupy USB, AUX, iPod



#### Audiosystém M300

- rádio
- vstupy USB, AUX, iPod



#### Digitální tachograf

Digitální tachograf podpoří Vaše podnikání snadným, přesným a bezpečným ovládním.



#### Posilovač řízení

Precizní posilovač řízení snižuje ovládací síly na volantu a zvyšuje bezpečnost. Hledání ideální pozice za volantem usnadňuje nastavitelný volant.



#### Multifunkční ovladače

Páčky multifunkčních ovladačů v H350 jsou příjemné na dotek, snadno se ovládají a poskytují spolehlivou funkci.



#### Ovládací tlačítka ve dveřích

Řidič může ovládat okna obou předních dveří a vnější zpětná zrcátka.



#### Ukazatel opotřebení brzdového obložení

Tento bezpečnostní prvek včas upozorní na nutnost výměny brzdového obložení.



#### Vstup AUX pro cestující

Vstup AUX umožňuje připojit přenosné přehrávače MP3 a většinu typů osobních zábavních zařízení.



#### Klimatizace prostoru pro cestující



#### Ovládací prvky světlometů



#### Příhrádky ve dveřích



#### Sluneční clony

## ROZMĚRY A MODELOVÁ ŘADA

[Jednotka: mm]

### SKŘÍŇOVÁ VERZE (VAN)



Krátký rozvor (SWB)



Dlouhý rozvor (LWB)

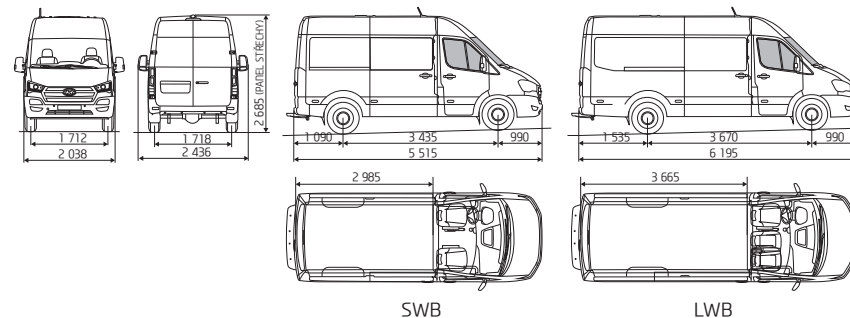

### MINIBUS



Dveře vpředu a boční posuvné dveře



Verze s předními dveřmi

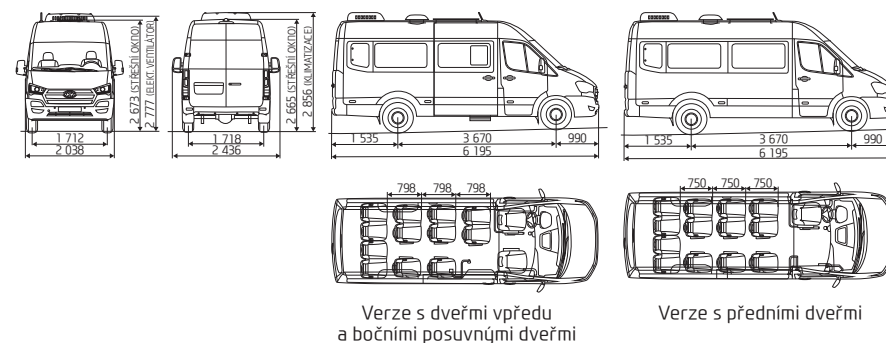

### PODVOZEK S KABINOU



Krátký rozvor (SWB)



Dlouhý rozvor (LWB)

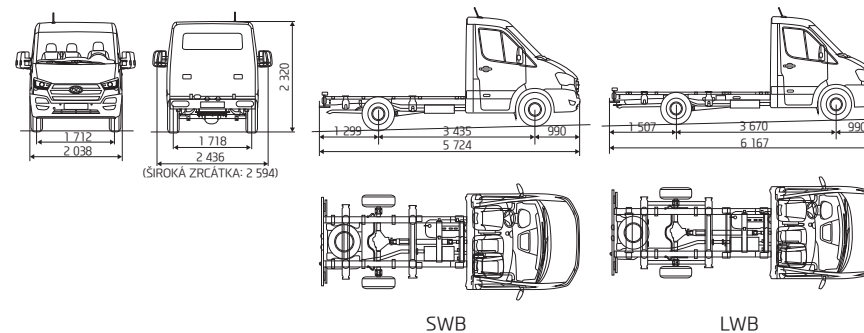



## TECHNICKÉ ÚDAJE

[Jednotka: mm]

SKŘÍŇOVÁ VERZE (VAN)		
	5,5 m	6,2 m
Celková délka	5 515	6 195
Celková šířka se zrcátky	2 436	←
Celková šířka bez zrcátek	2 038	←
Celková výška	2 690	2 690
Rozvor	3 435	3 670
Převis vpředu	990	990
Převis vzadu	1 090	1 535
Rozchod kol (vpředu)	1 712	←
Rozchod kol (vzadu)	1 718	←
Šířka vstupního otvoru bočních dveří	1 280	←
Výška vstupního otvoru bočních dveří	1 810	←
Šířka vstupního otvoru zadních dveří	1 550	←
Výška vstupního otvoru zadních dveří	1 810	←
Maximální délka nákladového prostoru (podle EHS)	3 100 (2 985)	3 780 (3 665)
Maximální šířka nákladového prostoru	1 796	←
Šířka nákladového prostoru mezi podběhy kol	1 380	←
Maximální výška nákladového prostoru	1956	←
Výška podlahy nákladového prostoru nad zemí	690	690

MINIBUS		
	PŘEDNÍ DVEŘE	PŘEDNÍ/ BOČNÍ DVEŘE
Počet sedadel (včetně řidiče)	14	14
Celková délka	6 195	←
Celková šířka se zrcátky	2 436	←
Celková šířka bez zrcátek	2 038	←
Celková výška (panel střechy)	2 665	←
Celková výška (s klimatizací)	2 856	←
Rozvor	3 670	←
Převis vpředu	990	←
Převis vzadu	1 535	←
Rozchod kol (vpředu)	1 712	←
Rozchod kol (vzadu)	1 718	←
Šířka vstupního otvoru předních bočních dveří	804	←
Výška vstupního otvoru bočních dveří	1 810	←
Šířka vstupního otvoru zadních dveří	1 550	←
Výška vstupního otvoru zadních dveří	1 810	←
Délka nákladového prostoru vzadu	540	←
Rozteč sedadel	750	798
Délka interiéru	3 738	←
Šířka interiéru	1 798	←
Výška interiéru	1 928	←
Šířka uličky (s loketní opěrkou)	320	←
Výška podlahy nákladového prostoru nad zemí vzadu	680	←

PODVOZEK S KABINOU		
	5,7 m	6,1 m
Celková délka	5 724	6 167
Celková šířka se standardními zrcátky	2 436	←
Celková šířka s dlouhými zrcátky	2 594	←
Celková šířka bez zrcátek	2 038	←
Celková výška	2 320	←
Rozvor	3 435	3 670
Převis vpředu	990	←
Převis vzadu	1 299	1 507
Rozchod kol (vpředu)	1 712	←
Rozchod kol (vzadu)	1 718	←
Délka rámu	3 182	3 625
Výška rámu	748	751

## SPOTŘEBA PALIVA A EMISE CO<sub>2</sub>

H350 SKŘÍŇOVÁ VERZE (VAN)							
Motor	Výkon kW (k)	Stálý převod	ISG	Spotřeba paliva (l/100 km)			Emise CO <sub>2</sub> (g/km)
				Město	Mimo město	Kombinovaná	Kombinovaná
2.5L CRDi	110 / 125 (150 / 170)	3,538:1	S ISG	9,2	7,4	8,1	212
		3,917:1		10,5	7,7	8,7	229
2.5L CRDi	110 / 125 (150 / 170)	3,538:1	Bez ISG	10,2	7,4	8,5	222
		3,917:1		11,1	7,9	9,1	239

H350 PODVOZEK S KABINOU							
Motor	Výkon kW (k)	Stálý převod	ISG	Spotřeba paliva (l/100 km)			Emise CO <sub>2</sub> (g/km)
				Město	Mimo město	Kombinovaná	Kombinovaná
2.5L CRDi	110 / 125 (150 / 170)	3,538:1	S ISG	9,9	7,8	8,6	226
		3,917:1		10,7	8,0	8,9	235
2.5L CRDi	110 / 125 (150 / 170)	3,538:1	Bez ISG	10,8	7,8	9,0	235
		3,917:1		11,5	8,1	9,4	245

※ Výše uvedené hodnoty byly zjištěny v souladu s metodikou měření EU 715/2007 v aktuálně platném znění.  
Tyto údaje mají pouze informativní charakter a nevztahují se ke konkrétnímu vozidlu. Nejsou rovněž součástí nabídky produktu.

## PROVOZNÍ VLASTNOSTI PNEUMATIK

Výrobce	Model	Druh pneumatiky	Rozměr pneumatiky	Posnost pneumatiky	Rychlostní index	Třída hospodárnosti	Třída přilnavosti na mokru	Třída vnější hlučnosti při odvalování	Vnější hlučnost při odvalování (dB)
Michelin	Agilis+	Letní	235/65R16C	115/113	R	C	B		70

※ Údaje o pneumatikách odpovídají směrnici EU 1222/2009. Informace o provozních vlastnostech pneumatik poskytl výrobce pneumatik.

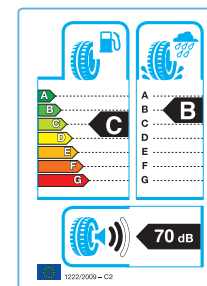



## BARVY KAROSERIE

### PEMETALICKÉ LAKY



Creamy white YAW



Sandy beige SPB



Crimson red MYR



Cobalt blue TDB

### METALICKÉ LAKY



Sleek silver V55



Steel blue P6T



Shale gray S9G



Phantom black R3B

## ČALOUNĚNÍ SEDADEL

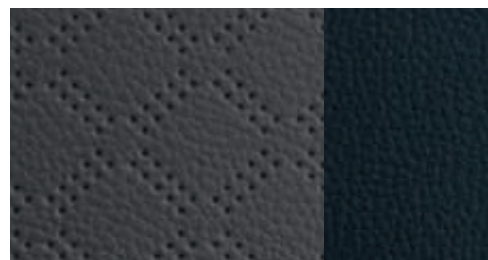

Vinyl UAH



Vinyl / látka UAG

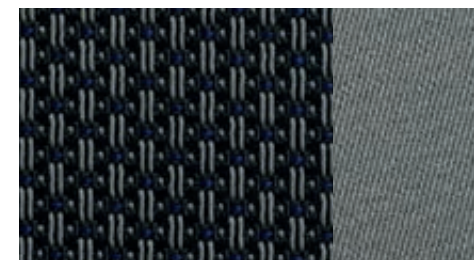

Látka UAK

- Výbava modelu vyobrazená nebo uvedená v tomto katalogu nemusí přesně odpovídat provedení dováženému do ČR.
- Podrobnosti týkající se specifikace vozů nebo možnosti barevného provedení karoserie a čalounění interiéru konzultujte prosím s autorizovaným prodejcem vozů Hyundai.
- Zde uvedené barevné odstíny se mohou od skutečných barev v důsledku tisku odlišovat.
- Hyundai Motor Czech s.r.o. si vyhrazuje právo změn specifikací a výbavy bez předchozího upozornění.



## NEW THINKING. NEW POSSIBILITIES.

Lidé dnes v oblasti individuální mobility vyžadují víc než jen praktické dopravní prostředky. Staré chápání automobilů je překonáno. Automobily reprezentují životní styl jednotlivců a staly se neoddělitelnou součástí jejich života i celé společnosti. Rovněž automobilový průmysl prochází dramatickými změnami. Hyundai Motor Company se díky svému rychlému růstu, výrobním závodům špičkové úrovně a vynikající kvalitě řadí mezi největší světové výrobce automobilů. Nyní jsme dosáhli bodu, kdy přecházíme na další kvalitativní stupeň, abychom mohli našim zákazníkům nabídnout ještě velkolepější nápady a přínosnější řešení.

Je to příležitost k dalšímu pokroku a naši ochotu udělat velký skok kupředu vyjadřuje náš nový slogan. Na základě našeho nového sloganu a přístupu, na němž je postaven, se staneme společností, která nepřetržitě usiluje o nacházení nových možností pro lidi i naši planetu.

**HYUNDAI Motor Czech s.r.o.**

Siemensova 2717/4  
155 00 Praha 5  
[www.hyundai.cz](http://www.hyundai.cz)

skladové číslo: H07ND175